

A) Paro de emergencia relé de control con función de encendido/parada y control de contactores externos

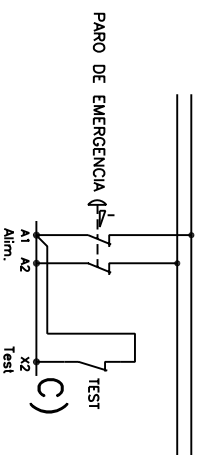

B) Paro de emergencia con doble contacto y reset automático

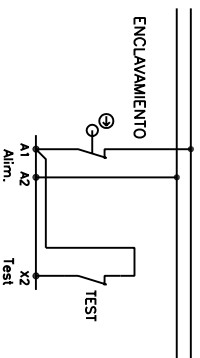

C) Encloavamiento con reset automático

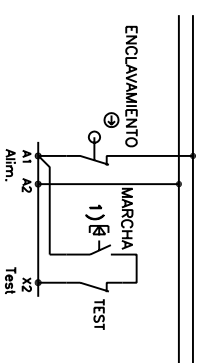

D) Encloavamiento con encendido manual (reset no supervisado)

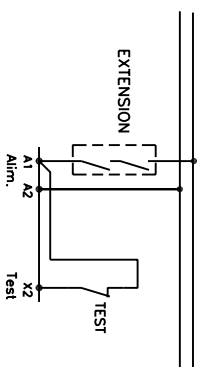

E) Extension con reajuste automático Encloavamiento con reset automático

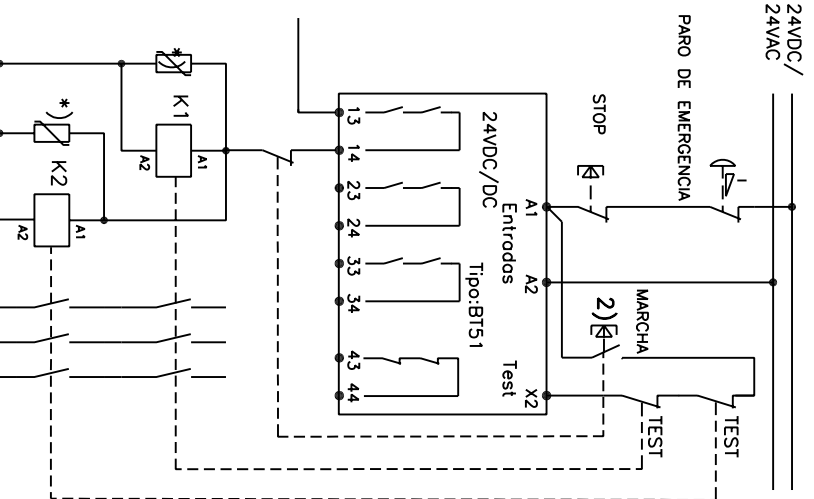

A) Paro de emergencia relé de control con función de encendido/parada y control de contactores externos

- NOTA:
- 1) ENCENDIDO botón no supervisado
 - 2) ENCENDIDO botón supervisado poro fallo de componentes

*)NOTA: Usar siempre supresores de transitorio.

BT50(T) Y BT51(T)

Nº de esquema
R6

Fecha:
11-06-08

Es responsabilidad del usuario comprobador que todos los dispositivos de control son correctamente instalados, utilizados y mantenidos para cumplir todos las normas Europeas, nacionales y locales. Los especificaciones pueden ser cambiados sin previo aviso